

G709H

FABA

G709H

ДОЛГОСРОЧНЫЙ СРОК СЛУЖБЫ
ЛУЧШАЯ ПРОИЗВОДИТЕЛЬНОСТЬ
ХОРОШИЙ ОТВОД СТРУЖКИ

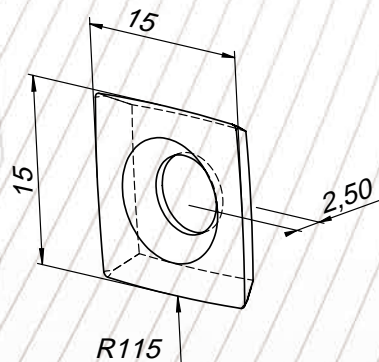

БОЛЬШОЕ КОЛИЧЕСТВО НОЖЕЙ = ОЧЕНЬ ВЫСОКИЕ ПОДАЧИ

Насадная спиральная гидроголовка G709H. Головка предназначена для черновой обработки с припусками до 10 мм. Спиральные канавки и большое количество ножей позволяют использовать очень высокие подачи при низком потреблении энергии.

Вид обработки: обработка плоских поверхностей.

Предназначение: твердая древесина.

